

润滑泵

标准泵



PU100/SP1

可调泵



PU200/SP1

规格

- 最大工作压力 210 Bar
- 标准泵的排量 4.6 cm³/分钟
- 可调泵的排量 2 - 4.6 cm³/分钟
- 出口连接 6 mm 直径

安装

单线泵可安装于设备任何最为便利的位置，向各个润滑点分配润滑剂（见图）。齿轮泵组可由一至三个柱塞泵组成，由电动凸轮驱动，向主分配器、二级分配器输送润滑油或润滑脂。

泵通过控制器接通电源，启动开关时，泵便开始工作，对设备进行润滑。

泵外形尺寸

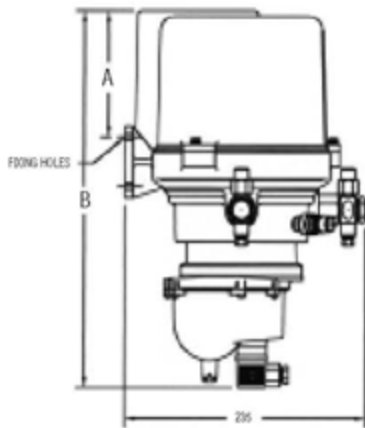

油罐规格	尺寸 A	尺寸 B
3 升	115	350
6 升	170	400
9 升	270	500
15 升	480	710



SL 系列



零件名称及型号

名称	型号
3 升油罐	SLC3/SP9
6 升油罐	SLC6/SP9
9 升油罐	SLC9/SP9
15 升油罐	SLC15/SP9
3 升安装支架	SLC3/SP2
6, 9, 15 升安装支架	SLC/SP2
电机罩	SLC3/SP3
3 升叶片搅拌器	SLC3/SP4
6, 9, 16 升叶片搅拌器	SLC/SP4
电机总成 12v	SLC/SP5/12v
电机总成 24v	SLC/SP5/24v
簧片接触式开关	SLC/SP6



英国总部

St Modwen Road, Parkway Industrial Estate, Plymouth, Devon, England PL6 8LH
Tel: +44 (0)1752 676000 Fax: +44 (0)1752 676001
e-mail: info@interlubesystems.com Web Site: www.interlubesystems.com

美国总部

4696 Wedsworth Road, Dayton, Ohio, 45414, USA
Tel: +1 937 276 4507 Fax: +1 937 276 4518
e-mail: Nmackay@earthlink.net

Intelube 单线系统满足各种设备的润滑需要

车间内及野外作业的重型车辆常会在十分险恶的环境中工作，磨蚀性或腐蚀性的物质，如砂、水、渣粒等的侵入严重影响轴承及连杆等工作寿命，机构的故障可能会导致灾难性的停产，甚至造成订单丢失。

单线系统为轮式装载机、挖土机、卸料机及其它类型的野外作业车辆而设计，其中也包括静态的车间内机器及农业机械。此套系统不同于手动润滑系统，每当车辆或机器开始进行作业，所有的轴承都会无一遗漏地得到非常适量的润滑脂。

润滑泵

- 电动 12/24 伏
- 有 3 升, 6 升, 9 升及 15 升油箱供选
- 建议加注 NLGI 2 号干油
- 工作温度 -30°C 至 40°C
- 模块化的递进式分配器
- 标准型泵的排量 4.6 cm³/分钟
- 可调型泵的排量 2 - 4.6 cm³/分钟
- 两种加注方法可选择 - 快加式及油嘴加注式
- 可选配容器感应装置 - 低脂位指示计



低位传感器



3 升泵



9 升泵

单线泵总成

(订购方法:)

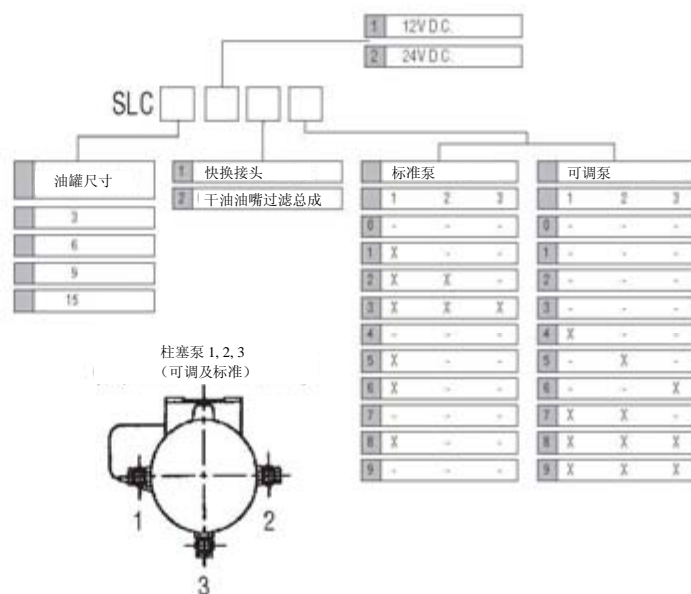

单线控制器



规格

- 双电压 12 伏/24V 直流
- 工作温度 -30°C 至 40°C
- IP67 级
- 绿色 LED 显示- 电源“ON” - 持续亮灯 电机工作 - 慢速闪灯 故障 - 快速闪灯
- 手控超越控制 - 按下按钮时电机工作，松开按钮时回复时间循环
- SLC100- 标准双电压控制器
- SLC101- 控制器带有一件附加电缆接头，供管路末端电气监控用途
- SLC102- 控制器带有两件附加电缆接头，供管路末端电气监控用途及司机室灯
- 泵排量在每小时 0.10 cm³至每小时 55 cm³时使用控制器

润滑分配器

LubeBloc 分配器有效地将精确分量的润滑油或润滑脂输送至各轴承点。



所有出口均为 1/8 BSP 螺纹

配送润滑脂的递进式分配器由数组独立的阀块合成，每个阀块排送独立排量的润滑脂，这样可以令设备上不同的润滑点得到不同分量的润滑剂，从而达到精确润滑的效果。

每个阀块内配有阀芯，阀芯在液压动力的作用下以递进式的方式将润滑剂排出阀块出口。阀组可以提供 6-20 个出口，共有 6 种排量选择，同时也可加装并联片，堵塞等增大排量。目视化或电子式的循环指示器可提供监控功能。

订货方法:

阀块排量可选择每个行程排出 0.10, 0.15, 0.20, 0.25, 0.30 或 0.40 cm³ 的独立阀块。循环指示器可装在出 0.10 cm³ 排量外的所有阀块上。

阀块选择		
标准排量 cm ³ /行程	单出口或双出口阀块	配有循环指示器的阀块
0.10	CB/10/P	不供应
0.15	CB/15/P	CB/IP15/P
0.20	CB/20/P	CB/IP20/P
0.25	CB/25/P	CB/IP25/P
0.30	CB/30/P	CB/IP30/P
0.35	CB/35/P	CB/IP35/P